

APELLIDOS:	CALIFICACIÓN
NOMBRE:	
DNI/NIE/PASAPORTE	

EJERCICIO A: DIBUJO ARTÍSTICO

Duración máxima: 2 horas y 30 minutos

Peso en la ponderación final: 40%

Material:

Se facilita el papel y el objeto. El tamaño del papel es de 42 x 29,7cm. (DIN-A3).

Se emplearán técnicas secas (lápiz de grafito, rotuladores o lápices de color).

Instrucciones generales:

Se pueden usar un número indeterminado de pliegos de papel.

Se puede manipular el modelo

Trabajar siempre a una escala MAYOR que la del modelo propuesto

Imagen del modelo propuesto:



EJERCICIO A DESARROLLAR

Se realizarán 2 propuestas gráficas

PARTE 1:

Análisis del modelo :

Realiza múltiples estudios gráficos que faciliten la comprensión de la FORMA y las proporciones del modelo dado: esquemas, simplificaciones, geometrías básicas, textura, estudio de contorno, líneas constructivas, etc...

(Calificación: 4 puntos sobre 10 del ejercicio A)

PARTE 2:

- **Realizar un dibujo descriptivo** del modelo a escala MAYOR y aplicar el **claroscuro** con degradado e interpretación de sombra arrojada para darle peso y situar en el espacio. Resolución del dibujo a lápiz grafito o rotulador negro.

(Calificación: 3 puntos sobre 10 del ejercicio A)

- **Resolver, con el mismo punto de vista, el acabado superficial del objeto**, aplicando **color** con la intención de imitar los materiales que lo conforman. Resolución del dibujo a lápiz o rotulador de color.

(Calificación: 3 puntos sobre 10 del ejercicio A)

Criterios de evaluación:

- Saber realizar dibujos con carácter descriptivo y saber transformarlos en función del mensaje que se quiera comunicar.
- Representar gráficamente conjuntos de volúmenes geométricos y naturales.
- Ser capaz de componer y aplicar proporciones, valoraciones de contrastes lumínicos y efectos de profundidad mediante la perspectiva.
- Hacer uso de recursos formales de la comunicación visual, así como utilizarlos desde el análisis hasta la síntesis formal y conceptual de la imagen.

EJERCICIO B: DIBUJO TÉCNICO

Duración máxima: 2 horas y 30 minutos.

Peso en la ponderación final: 40%

1. Dadas las proyecciones de la siguiente figura, dibujar la Perspectiva Isométrica, sin coeficiente de reducción y a una escala para que ocupe al máximo la lámina. Las medidas están expresadas en milímetros.

(Calificación: 6 puntos sobre 10 del total del ejercicio B)

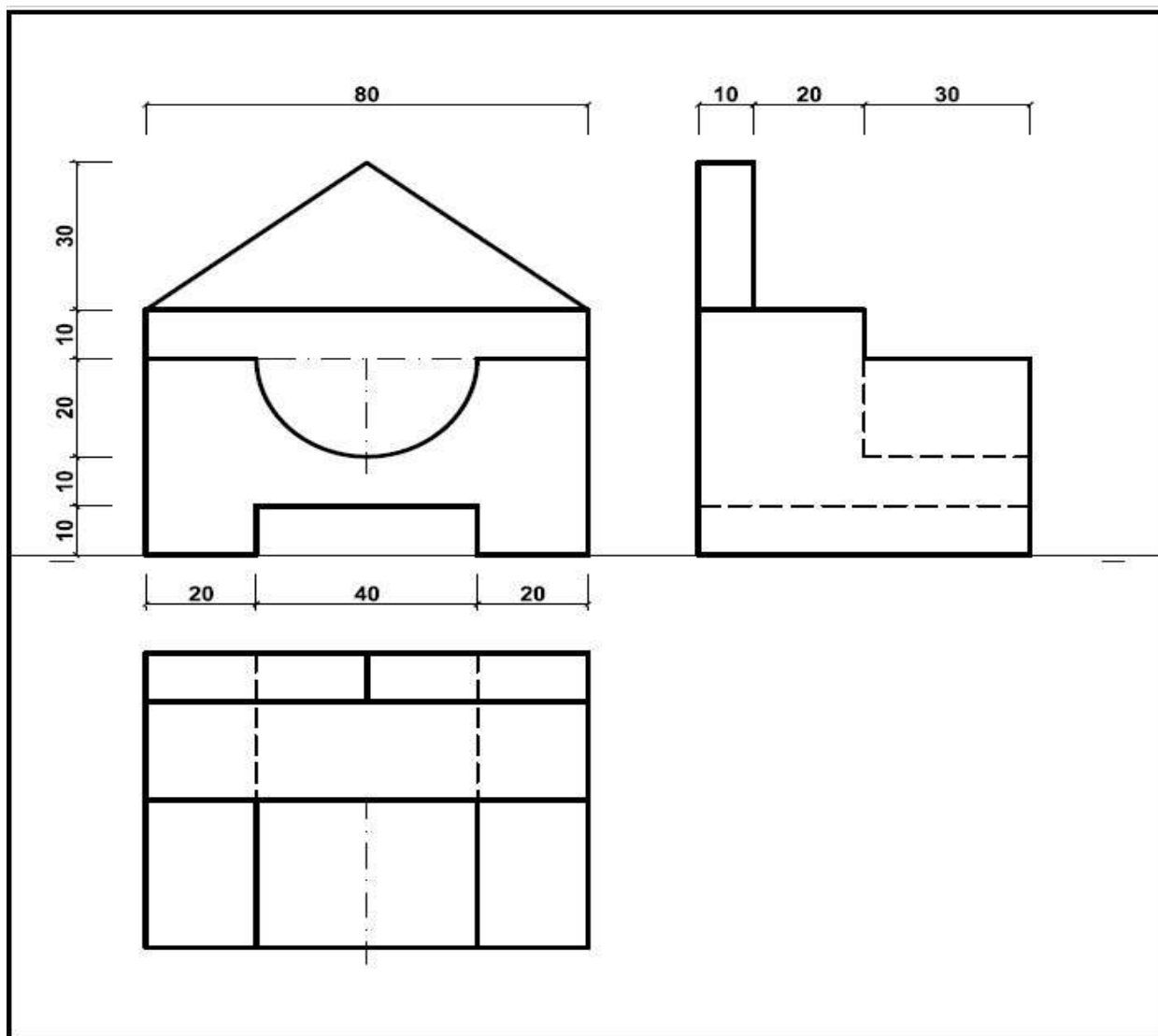

2. Dada la figura, dibujar las proyecciones ortogonales a una escala, acotándolas (planta, alzado y vista lateral). Las medidas están expresadas en milímetros.

(Calificación: 4 puntos sobre 10 del total del ejercicio B)

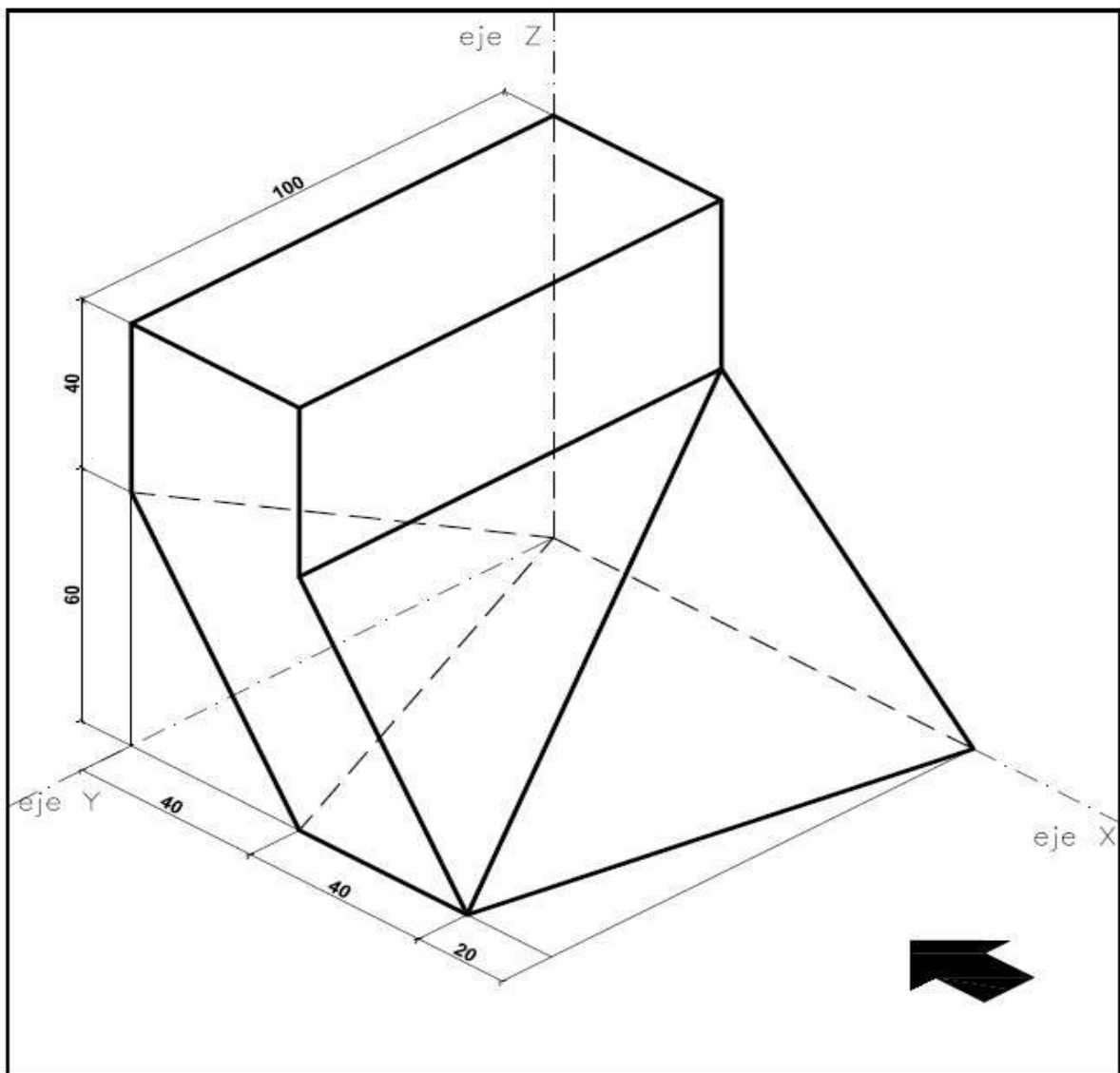

Criterios
de

evaluación:

- Representar gráficamente objetos de manera precisa empleando la geometría plana.
- Demostrar capacidad para representar vistas fundamentales y perspectivas de cuerpos geométricos.
- Saber aplicar los distintos sistemas técnicos de representación.
- Utilizar de forma correcta la aplicación de las normas referidas a vistas, acotación y simplificaciones.

Apellidos:	Calificación
Nombre:	
Dni/Nie/Pasaporte:	

EJERCICIO C: DISEÑO DE MODA

Duración máxima: 1 hora.

Peso en la ponderación final: 20%

IMAGEN PROPUESTA



Stella McCartney
Autumn 2023 Collection



PROPUESTA DE DISEÑO

Partiendo de la imagen propuesta se deberán realizar el diseño final de un complemento que se ajuste al estilismo de la modelo.

ANÁLISIS DE LA PROPUESTA DE DISEÑO

Aspectos formales: análisis de los elementos de diseño.

Aspectos compositivos: análisis de la estructura y organización de los elementos compositivos.

Aspectos constructivos: análisis de la relación que se establece entre los distintos elementos de diseño.

Aspectos funcionales: análisis del valor social del diseño.

CRITERIOS DE EVALUACIÓN

- Ser capaz de crear con habilidad y calidad estética demostrando creatividad e imaginación.
- Saber utilizar las técnicas adecuadas en el procedimiento creativo con precisión en los acabados.
- Tener los conocimientos necesarios para crear aportando los criterios compositivos adecuados..

Apellidos:	Calificación
Nombre:	
Dni/Nie/Pasaporte:	

EJERCICIO C: DISEÑO GRÁFICO

Duración máxima: 1 hora.

Peso en la ponderación final: 20%

IMAGEN PROPUESTA



PROPUESTA DE DISEÑO

Realiza una propuesta gráfica para señalar el amor **sin recurrir a la imagen del corazón**. Utiliza los elementos icónicos que consideres para representar visualmente ese sentimiento.

ANÁLISIS DE LA PROPUESTA DE DISEÑO

Aspectos formales: análisis de los elementos de diseño.

Aspectos compositivos: análisis de la estructura y organización de los elementos compositivos.

Aspectos constructivos: análisis de la relación que se establece entre los distintos elementos de diseño.

Aspectos funcionales: análisis del valor social del diseño.

CRITERIOS DE EVALUACIÓN

- Ser capaz de crear con habilidad y calidad estética demostrando creatividad e imaginación.
- Saber utilizar las técnicas adecuadas en el procedimiento creativo con precisión en los acabados.
- Tener los conocimientos necesarios para crear aportando los criterios compositivos adecuados..